

DENISON HYDRAULICS

M5AF - M5AF1

vane-type motor / Flügelzellen Motor

moteur à palettes / motore a palette

motor de paletas

service information

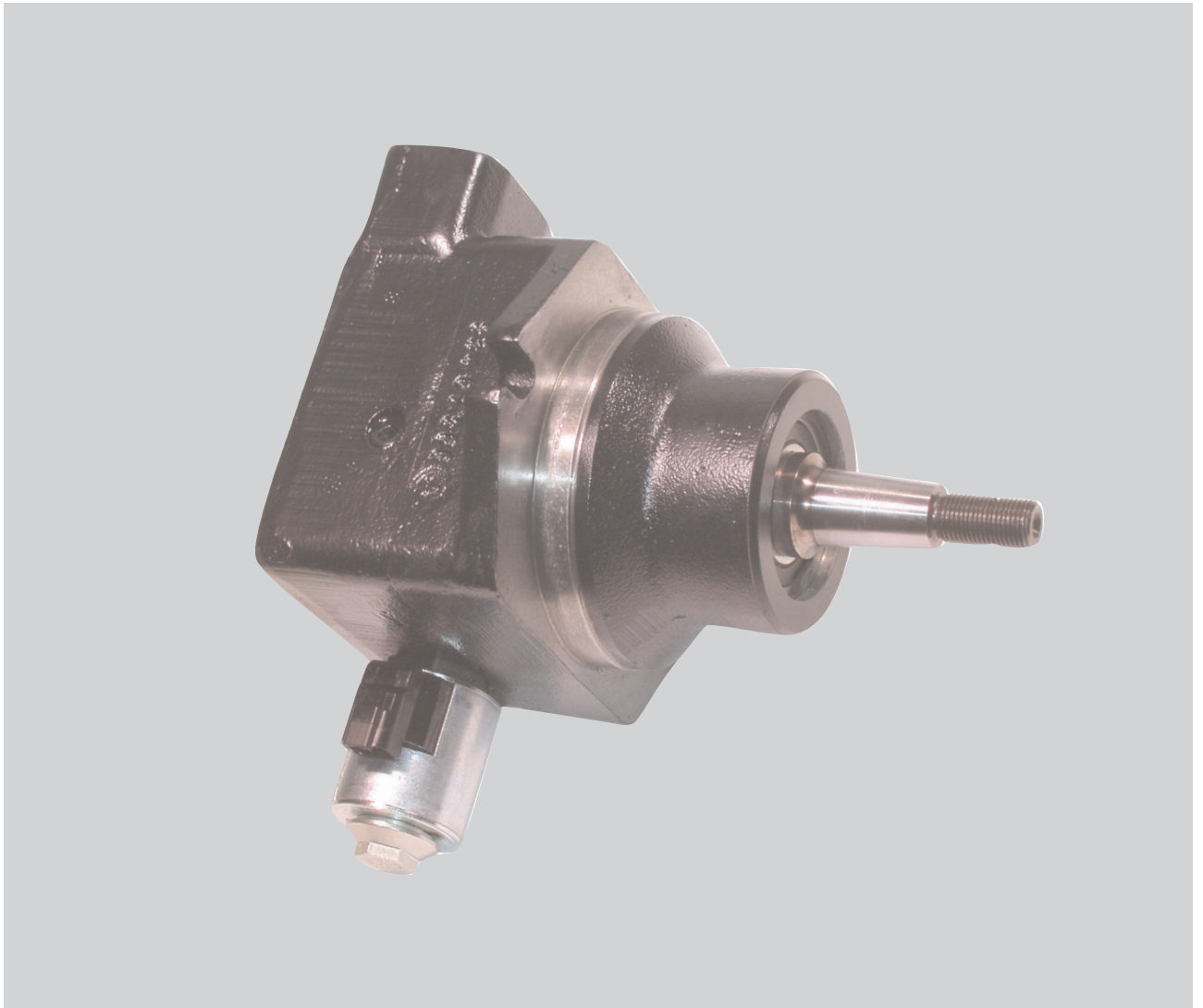

Publ. S2 - ML1515 - A

01 / 2003 / FB

Replaces :

L25 - 21515 - 1

DENISON Hydraulics

Recommended repair kits and assy's are bold printed
 Empfohlene Austausch - Baugruppen sind fett gedruckt
 Les pochettes de rechange recommandées sont imprimées en caractères gras
 I kit di ricambio consigliati sono indicati in grassetto
 Los juegos de reparacion recomendados y los conjuntos, estan en negrita

Item - Pos. - Réf. - Pos.	
	18
Mounting torque	
Anziehdrehmoment	100 Nm
Couple de serrage	75 ft.lbs
Coppia di serraggio	
Par de apriete	

M5AF - M5AF1

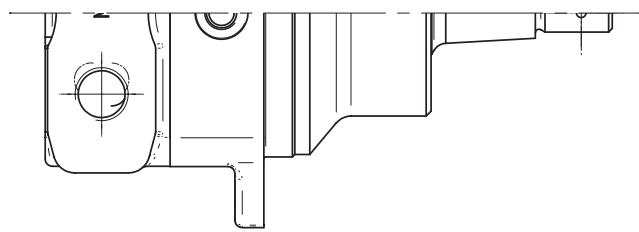
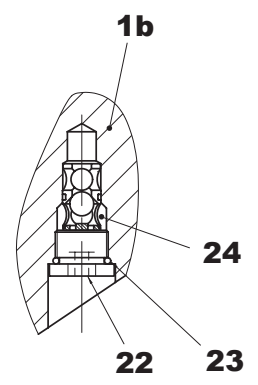
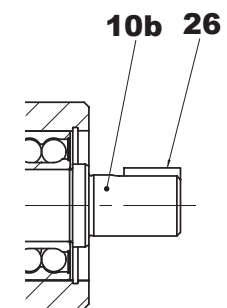
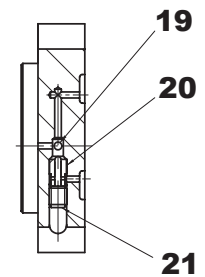
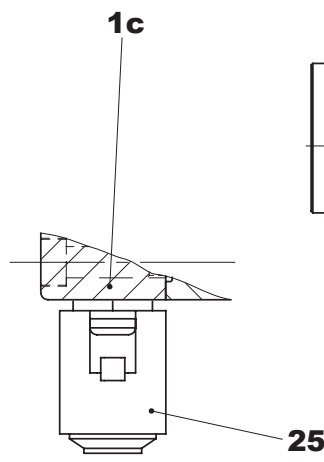
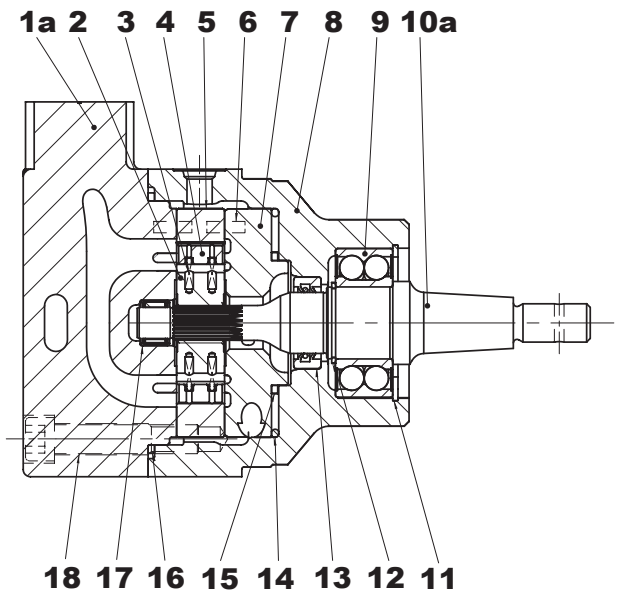

Item Pos. Réf. Pos. Pos.	Description <i>Descrizione</i>	Benennung <i>Descripcion</i>	Description		Part N° Teil Nr. Code N° Cod. N° Referencia M5AF	Part N° Teil Nr. Code N° Cod. N° Referencia M5AF1	Qty Stück Qté Q.tà Cant.	
1	End cap (metric) <i>Coperchio (metrica)</i>	Deckel (Metrisch) <i>Tapa (metrico)</i>	Chapeau (métrique)	M	034.67545		1	
	End cap 3/4" (metric) - Uni-rotational <i>Coperchio 3/4" (metrica) - Unirotagonale</i>	Deckel 3/4" (Metrisch) - Eine Drehrichtung <i>Tapa 3/4" (metrico) - Unidireccional</i>	Chapeau 3/4" (métrique) - Uni-rotationnelle	H	034.67546		1	
	End cap (metric) - Uni-rotational <i>Coperchio (metrica) - Unirotagonale</i>	Deckel (Metrisch) - Eine Drehrichtung <i>Tapa (metrico) - Unidireccional</i>	Chapeau (métrique) - Uni-rotationnelle	L	034.67547		1	
	End cap 3/4" (metric) - Uni-rotational + relief valve <i>Coperchio 3/4" (metrica) - Unirotagonale + Valvola di sicurezza</i>	Deckel 3/4" (Metrisch)-Eine Drehrichtung+Begrenzungsventil <i>Tapa 3/4" (metrico) - Unidireccional + valvulá</i>	Chapeau 3/4" (métrique) - Uni-rot, + valve	OPQ	034.67548		1	
	End cap (metric) - Uni-rotational <i>Coperchio (metrica) - Unirotagonale</i>	Deckel (Metrisch) - Eine Drehrichtung <i>Tapa (metrico) - Unidireccional</i>	Chapeau (métrique) - Uni-rotationnelle	N		034.67549	1	
	End cap SAE - Uni-rotational <i>Coperchio SAE - Unirotagonale</i>	Deckel (SAE) - Eine Drehrichtung <i>Tapa (SAE) - Unidireccional</i>	Chapeau (SAE) - Uni-rotationnelle	J	034.67550		1	
	End cap 3/4" (metric) - Bi-rotational <i>Coperchio 3/4" (metrica) - Birotagonale</i>	Deckel 3/4" (Metrisch) - Beide Drehrichtung <i>Tapa 3/4" (metrico) - Bidireccional</i>	Chapeau 3/4" (métrique) - Bi-rotationnelle	I	034.67590		1	
	End cap 3/4" (UNC) - Uni-rotational <i>Coperchio 3/4" (UNC) - Unirotagonale</i>	Deckel 3/4" (UNC) - Eine Drehrichtung <i>Tapa 3/4" (UNC) - Unidireccional</i>	Chapeau 3/4" (UNC) - Uni-rotationnelle	F	034.67591		1	
	End cap 3/4" (UNC) - Bi-rotational <i>Coperchio 3/4" (UNC) - Birotagonale</i>	Deckel 3/4" (UNC) - Beide Drehrichtung <i>Tapa 3/4" (UNC) - Bidireccional</i>	Chapeau 3/4" (UNC) - Bi-rotationnelle	G	034.67592		1	
	End cap SAE - Bi-rotational <i>Coperchio SAE - Birotagonale</i>	Deckel (SAE) - Beide Drehrichtung <i>Tapa (SAE) - Bidireccional</i>	Chapeau (SAE) - Bi-rotationnelle	K	034.67593		1	
	2	Rotor <i>Rotore</i>	Rotor <i>Rotor</i>	Rotor	A	034.67552		1
	3	Spring vane <i>Molla</i>	Feder für Flügel <i>Muelle paleta</i>	Ressort de palette	A	034.67553		24
4	Vane <i>Paletta</i>	Flügel <i>Paleta</i>	Palette	A	034.67562		12	
5	Cam ring 006 <i>Anello camma 006</i>	Hubring 006 <i>Aro volumetrico 006</i>	Came 006	A	034.67554		1	
	Cam ring 010 <i>Anello camma 010</i>	Hubring 010 <i>Aro volumetrico 010</i>	Came 010	A	034.67555		1	
	Cam ring 012 <i>Anello camma 012</i>	Hubring 012 <i>Aro volumetrico 012</i>	Came 012	A	034.67556		1	
	Cam ring 016 <i>Anello camma 016</i>	Hubring 016 <i>Aro volumetrico 016</i>	Came 016	A	034.67557		1	
	Cam ring 018 <i>Anello camma 018</i>	Hubring 018 <i>Aro volumetrico 018</i>	Came 018	A	034.67558		1	
	Cam ring 025 <i>Anello camma 025</i>	Hubring 025 <i>Aro volumetrico 025</i>	Came 025	A	034.67560		1	
	6	Dowel pin <i>Spina</i>	Zentrierstift <i>Pasador</i>	Goupille		324.21210		2
7	Port plate-pressure <i>Piatto dist. anter.</i>	Steuerplatte <i>Plato distribuidor-presión</i>	Plaque pression	E	034.67563		1	
8	Housing (metric) <i>Corpo (metrico)</i>	Gehäuse (Metrisch) <i>Cuerpo (metrica)</i>	Carter (métrique)		034.67564		1	
	Housing (SAE) <i>Corpo (SAE)</i>	Gehäuse (SAE) <i>Cuerpo (SAE)</i>	Carter (SAE)		034.67565		1	
	Housing <i>Corpo</i>	Gehäuse <i>Cuerpo</i>	Carter			034.67588	1	
9	Ball bearing <i>Cuscinetto a sfera</i>	Kugellager <i>Cojinete de bolas</i>	Roulement à billes	CD	230.90033.3		1	

Item Pos. Réf. Pos. Pos.	Description <i>Descrizione</i>	Benennung <i>Descripcion</i>	Description		Part N° Teil Nr. Code N° Cod. N° Referencia M5AF	Part N° Teil Nr. Code N° Cod. N° Referencia M5AF1	Qty Stück Qté Q.tà Cant.
10a	Shaft (taper) (code 1) <i>Albero conico (codice 1)</i>	Vielkeilwelle (Typ 1) <i>Eje cono (codigo 1)</i>	Arbre conique (code 1)	CD	034.67568		1
10b	Shaft (keyed) (code 2) <i>Albero a chiavetta (codice 2)</i>	Welle für Paßfeder (Typ 2) <i>Eje chaveteado (codigo 2)</i>	Arbre à clavette (code 2)	D	034.67569		1
11	Retaining ring <i>Anello elastico</i>	Sicherungsring <i>Anillo de retención</i>	Circlips		356.30244		1
12	Retaining ring <i>Anello elastico</i>	Sicherungsring <i>Anillo de retención</i>	Circlips	CD	356.00008.3		1
13	Shaft seal (S1 - S5 - 7 bar) <i>Paraolio (S1 - S5 - 7 bar)</i>	Simmerring (S1 - S5 - 7 bar) <i>Reten eje (S1 - S5 - 7 bar)</i>	Joint d'arbre (S1 - S5 - 7 bar)	B	637.00004		1
14	O. ring <i>Guarnizione</i>	Runddichtring <i>Guarnizione torica</i>	Joint torique	B	691.00238		1
15	Sq. section seal <i>Guarnizione</i>	Dichtring <i>Junta seccion cuadrada</i>	Joint section carrée	B	691.10226		1
16	Sq. section seal <i>Guarnizione</i>	Dichtring <i>Junta seccion cuadrada</i>	Joint section carrée	B	605.10002.3		1
17	Needle bearing <i>Cuscinetto a rullini</i>	Nadellager <i>Cojinete de agujas</i>	Roulement à aiguilles	FGHIJKL MNO PQ	230.90031.3		1
18	Screw <i>Vite</i>	Schraube <i>Tornille</i>	Vis		361.12284.3		4
19	Ball <i>Sfera</i>	Kugel <i>Bola</i>	Bille d'acier	E	201.06001		1
20	Adaptor valve <i>Adattatore</i>	Wechselventil <i>Valvula adaptadora</i>	Adapteur valve	E	034.53346		1
21	Screw <i>Vite</i>	Schraube <i>Tornille</i>	Vis	E	312.35056		1
22	Plug <i>Tappo</i>	Stopfen <i>Tapon</i>	Bouchon	FHJL OPQ	034.67276		1
23	O. ring <i>Guarnizione</i>	Runddichtring <i>Guarnizione torica</i>	Joint torique	FHJL OPQ	675.00116		1
24	Check valve <i>Valvola di ritegno</i>	Rückschlagventil <i>Valvula de retención</i>	Clapet	FHJL OPQ	S24.68701		1
25	Proportional relief valve (210 bar) <i>Valvola di sicurezza proporzionale (210 bar)</i>	<i>Proportional Begrenzungsventil (210 bar)</i> <i>Válvula proporcional (210 bar)</i>	Valve proportionnelle (210 bar)	O	517.00005.3		1
	Proportional relief valve (140 bar) <i>Valvola di sicurezza proporzionale (140 bar)</i>	<i>Proportional Begrenzungsventil (140 bar)</i> <i>Válvula proporcional (140 bar)</i>	Valve proportionnelle (140 bar)	P	517.00006.3		1
	Proportional relief valve (70 bar) <i>Valvola di sicurezza proporzionale (70 bar)</i>	<i>Proportional Begrenzungsventil (70 bar)</i> <i>Válvula proporcional (70 bar)</i>	Valve proportionnelle (70 bar)	Q	517.00007.3		1
	Key (code 2) <i>Chiavetta (codice 2)</i>	Paßfeder (Typ 2) <i>Chaveta (codigo 2)</i>	Clavette (code 2)		034.48691		1
	REPAIR KIT KIT DI RICAMBIO	AUSTAUSCH-BAUGRUPPEN CUNJUNTO REPARACION	POCHETTES RECHANGES				
A	Kit 006 <i>Cartuccia 006</i>	Pumpeneinsatz 006 <i>Cartucho 006</i>	Cartouche 006		S24.77200		1
A	Kit 010 <i>Cartuccia 010</i>	Pumpeneinsatz 010 <i>Cartucho 010</i>	Cartouche 010		S34.77201		1
A	Kit 012 <i>Cartuccia 012</i>	Pumpeneinsatz 012 <i>Cartucho 012</i>	Cartouche 012		S24.77202		1

Item Pos. Réf. Pos. Pos.	Description <i>Descrizione</i>	Benennung <i>Descripcion</i>	Description	Part N° Teil Nr. Code N° Cod. N° Referencia M5AF	Part N° Teil Nr. Code N° Cod. N° Referencia M5AF1	Qty Stück Qté Q.tà Cant.
A	Kit 016 Cartuccia 016	Pumpeneinsatz 016 Cartucho 016	Cartouche 016	S24.77203		1
A	Kit 018 Cartuccia 018	Pumpeneinsatz 018 Cartucho 018	Cartouche 018	S24.77204		1
A	Kit 025 Cartuccia 025	Pumpeneinsatz 025 Cartucho 025	Cartouche 025	S24.77206		1
B	Seal kit (S1 - 7 bar) <i>Serie guarnizioni (S1 - 7 bar)</i>	Dichtringsatz (S1 - 7 bar) <i>Juego de juntas (S1 - 7 bar)</i>	Pochette de joint (S1 - 7 bar)	S24.63498		1
B	Seal kit (S5 - 7 bar) <i>Serie guarnizioni (S5 - 7 bar)</i>	Dichtringsatz (S5 - 7 bar) <i>Juego de juntas (S5 - 7 bar)</i>	Pochette de joint (S5 - 7 bar)	S24.63498.5		1
C	Shaft and bearing ass'y (code 1) <i>Ins. albero (codice 1)</i>	Baugruppe (Welle u. Lager) (Typ 1) <i>Conjunto eje cojinete (codigo 1)</i>	Arbre et roulement ass. (code 1)	S24.77191		1
D	Shaft and bearing ass'y (code 2) <i>Ins. albero (codice 2)</i>	Baugruppe (Welle u. Lager) (Typ 2) <i>Conjunto eje cojinete (codigo 2)</i>	Arbre et roulement ass. (code 2)	S24.77192		1
E	Port plate pressure ass'y <i>Ins. piatto dist. anter.</i>	Steuerplatte <i>Conj. plato dist.</i>	Plaque pression ass.	S24.77190		1
F	End cap ass'y (UNC, cross-port) <i>Ins coperchio (UNC, valvola di ricircolo)</i>	Gehäusebaugruppe (UNC, mit Nachsaugventil) <i>Conjunto tapa (UNC, boca recirculación)</i>	Chapeau arrière ass, (UNC, valve de recirculation)	S24.77232		1
G	End cap ass'y (UNC) <i>Ins coperchio (UNC)</i>	Gehäusebaugruppe (UNC) <i>Conjunto tapa (UNC)</i>	Chapeau arrière ass, (UNC)	S24.77233		1
H	End cap ass'y (metric, cross-port) <i>Ins coperchio (metrica, valvola di ricircolo)</i>	Gehäusebaugruppe (metrisch, mit Nachsaugventil) <i>Conjunto tapa (metrico, boca recirculación)</i>	Chapeau arrière ass, (métrique, valve de recirculation)	S24.77234		1
I	End cap ass'y (metric) <i>Ins coperchio (metrica)</i>	Gehäusebaugruppe (metrisch) <i>Conjunto tapa (metrico)</i>	Chapeau arrière ass, (métrique)	S24,77235		1
J	End cap ass'y (SAE, cross-port) <i>Ins coperchio (SAE, valvola di ricircolo)</i>	Gehäusebaugruppe (SAE, mit Nachsaugventil) <i>Conjunto tapa (SAE, boca recirculación)</i>	Chapeau arrière ass, (SAE, valve de recirculation)	S24.77236		1
K	End cap ass'y (SAE) <i>Ins coperchio (SAE)</i>	Gehäusebaugruppe (SAE) <i>Conjunto tapa (SAE)</i>	Chapeau arrière ass. (SAE)	S24.77237		1
L	End cap ass'y (metric, cross-port) <i>Ins coperchio (metrica, valvola di ricircolo)</i>	Gehäusebaugruppe (metrisch, mit Nachsaugventil) <i>Conjunto tapa (metrico, boca recirculación)</i>	Chapeau arrière ass, (métrique, valve de recirculation)	S24.77238		1
M	End cap ass'y (metric) <i>Ins coperchio (metrica)</i>	Gehäusebaugruppe (metrisch) <i>Conjunto tapa (metrico)</i>	Chapeau arrière ass, (métrique)	S24.77239		1
N	End cap ass'y (metric) <i>Ins coperchio (metrica)</i>	Gehäusebaugruppe (metrisch) <i>Conjunto tapa (metrico)</i>	Chapeau arrière ass, (métrique)		S24.77240	1
O	End cap ass'y (metric, cross-port + relief valve 210 bar) <i>Ins coperchio (metrica, valvola di ricircolo + valvola di sicurezza 210 bar)</i>	Gehäusebaugruppe (metrisch, mit Nachsaugventil + Bregenzungsventil 210 bar) <i>Conjunto tapa (metrico, boca recirculación + valvulá 210 bar)</i>	Chapeau arrière ass, (métrique, valve de recirculation +valve proportionnelle 210 bar)	S24.77241		1
P	End cap ass'y (metric, cross-port + relief valve 140 bar) <i>Ins coperchio (metrica, valvola di ricircolo + valvola di sicurezza 140 bar)</i>	Gehäusebaugruppe (metrisch, mit Nachsaugventil + Bregenzungsventil 140 bar) <i>Conjunto tapa (metrico, boca recirculación + valvulá 140 bar)</i>	Chapeau arrière ass, (métrique, valve de recirculation +valve proportionnelle 140 bar)	S24.77242		1
Q	End cap ass'y (metric, cross-port + relief valve 70 bar) <i>Ins coperchio (metrica, valvola di ricircolo + valvola di sicurezza 70 bar)</i>	Gehäusebaugruppe (metrisch, mit Nachsaugventil + Bregenzungsventil 70 bar) <i>Conjunto tapa (metrico, boca recirculación + valvulá 70 bar)</i>	Chapeau arrière ass, (métrique, valve de recirculation +valve proportionnelle 70 bar)	S24.77243		1

Model Code

Typenschlüssel

Désignation - type

Model number

Typenbezeichnung :

Numéro du modèle :

M5AF1
M5AF

- 018 - 1 N 02 - A 1 M 3 - ..

Series external drain

Baureihe externer Leckölschluß

Série drain externe

Series internal drain

Baureihe interner Leckölschluß

Série drain interne

One letter can be added to specify special parts in series

Optionen

Une lettre peut être ajoutée pour spécifier les pièces spéciales dans la série.

Cam ring

(Volumetric displacement) (ml/rev.)

006 = 6,3

010 = 10,0

012 = 12,5

016 = 16,5

018 = 18,0

025 = 25,0

Hubring

(Geometrisches Fördervolumen) (cm³/U)

006 = 6,3

010 = 10,0

012 = 12,5

016 = 16,5

018 = 18,0

025 = 25,0

Came

(Cylindrée théorique) (cm³/tr)

006 = 6,3

010 = 10,0

012 = 12,5

016 = 16,5

018 = 18,0

025 = 25,0

Type of shaft

1 = taper (non SAE)

2 = keyed (non SAE)

Art der Welle

1 = Konische (nicht SAE)

2 = Paßfederwelle (nicht SAE)

Type d'arbre

1 = conique (non SAE)

2 = à clavette (non SAE)

Direction of rotation M5AF - M5AF1

R = Clockwise

L = Counter-clockwise

Direction of rotation M5AF

N = bi-rotational

Drehrichtung M5AF - M5AF1

R = Rechtslauf

L = Linkslauf

Direction of rotation M5AF

N = Rechts und Linkslauf

Sens de rotation M5AF - M5AF1

R = à droite

L = à gauche

Sens de rotation M5AF

N = Bi-directionnel

Porting combination

Lage der Anschlüsse

Combinaison des orifices

Design letter

Ausführungsbuchstabe

Conception

Seal class

1 = S1 - BUNA N

5 = S5 - VITON

Dichtungsklasse

1 = S1 - BUNA N

5 = S5 - VITON

Classe de joint

1 = S1 - BUNA N

5 = S5 - VITON

End cap variables

All motors except with proportional pressure relief valve *

M = 4 bolts SAE flange J518 - Metric thread

0 = 4 bolts SAE flange J518 - UNC thread

Y = Metric threaded ports (ISO 6149) - M22 x 1,5

W = SAE str. threaded ports - 1"1/16-12 UNF-2B

End cap variables

with proportional pressure relief valve (external drain & uni-rotational only)*.

A = 4 bolts SAE flange J518 - Metric thread - 210 bar max

B = 4 bolts SAE flange J518 - Metric thread - 140 bar max

C = 4 bolts SAE flange J518 - Metric thread - 70 bar max

End cap variables : all uni-rotational motors have an internal check valve included.

Enddeckel- Optionen

Alle Motoren außer denen mit Proportional- Druckventil *

M = 4 Loch-Flansch SAE J518 - Metrisches Gewinde

0 = 4 Loch-Flansch SAE J518 - UNC-Gewinde

Y = Metrische Anschlüsse (ISO 6149) - M22 x 1,5

W = SAE Anschlüsse - 1"1/16-12 UNF-2B

Enddeckel- Optionen

Mit proportional- Druckventil (Nur Für 1 Drehrichtung & externes Lecköl)*.

A = 4 Loch-Flansch SAE J518 - Met. Gewinde - 210 bar max

B = 4 Loch-Flansch SAE J518 - Met. Gewinde - 140 bar max

C = 4 Loch-Flansch SAE J518 - Met. Gewinde - 70 bar max

Enddeckel- Optionen : Alle Motoren für 1 Drehrichtung verfügen über ein internes Rückschlagventil.

Options de chapeau arrière

Tous moteurs excepté ceux avec valve proportionnelle *

M = Bride SAE 4 trous J518 - Taraudage métrique

0 = Bride SAE 4 trous J518 - Taraudage UNC

Y = Orifice taraudé métrique (ISO 6149) - M22 x 1,5

W = Orifice taraudé SAE - 1"1/16-12 UNF-2B

Options de chapeau arrière

Avec valve proportionnelle (drain externe & uni-rot. seulement)*.

A = Bride SAE 4 trous J518 - Taraudage métrique - 210 bar max

B = Bride SAE 4 trous J518 - Taraudage métrique - 140 bar max

C = Bride SAE 4 trous J518 - Taraudage métrique - 70 bar max

Options de chapeau arrière : Tous les moteurs uni-rot. sont munis d'une valve proportionnelle interne.

Drain variables M5AF

2 = 9/16" SAE drain

3 = M12 x 1,5 metric drain

Drain variables M5AF1

X = no drain connection

Leckölschluß M5AF

2 = Leckölschluß 9/16" SAE

3 = Leckölschluß M12 x 1,5

Leckölschluß M5AF1

X = Ohne Leckölschluß

Type de raccordement drain M5AF

2 = Drain SAE 9/16"

3 = Drain métrique M12 x 1,5

Type de raccordement drain M5AF1

X = pas de connection de drain

Modifications

* For other end cap variables, please contact DENISON Hydraulics

Modifikationen

* Andere Optionen auf Anfrage

Modifications

* Pour autres options de chapeau arrière, SVP contacter DENISON Hydraulics

Designazione

Clave de designación

Sigla :

Referencia modelo :

M5AF1
M5AF

- 018 - 1 N 02 - A 1 M 3 -

Serie drenaggio esterno

Serie drenaje externo

Serie drenaggio interno

Serie drenaje interno

Una lettera può essere aggiunta per specificare parti speciali nella serie

Una letra puede ser añadida para especificar piezas especiales en la serie

Tipo di cartuccia

(Cilindrata) (ml/giro)

006 = 6,3

010 = 10,0

012 = 12,5

016 = 16,5

018 = 18,0

025 = 25,0

Aro volumetrico

(Cilindrata) (ml/rev)

006 = 6,3

010 = 10,0

012 = 12,5

016 = 16,5

018 = 18,0

025 = 25,0

Tipo di albero

1 = conico

2 = a chiavetta

Tipo de eje

1 = cono (no SAE)

2 = chaveteado (no SAE)

Senso di rotazione M5AF - M5AF1

R = Orario

L = Antiorario

Senso di rotazione M5AF

N = bidirezionale

Sentido de giro M5AF - M5AF1

R = Derecha

L = Izquierda

Sentido de giro M5AF

N = bi-direccional

Orientamento delle bocche

Posición de bocas

Disegno

Letra de diseño

Tipo di guarnizioni

1 = S1 - BUNA N

5 = S5 - VITON

Clase de juntas

1 = S1 - BUNA N

5 = S5 - VITON

Opzioni del coperchio posteriore

Tutti i motori eccetto quelli con valvola di sicurezza proporzionale *

M = Flangia SAE 4 viti J518 - Filettatura metrica

0 = Flangia SAE 4 viti J518 - Filettatura UNC

Y = Bocche filettate metriche (ISO 6149) - M22 x 1,5

W = Bocche filettate SAE - 1"1/16-12 UNF-2B

Tapa trasera (opciones)

Todos los modelos excepto con válvula proporcional *

M = 4 tornillos brida SAE J518 - Rosca Metrica

0 = 4 tornillos brida SAE J518 - Rosca UNC

Y = Bocas rosca Metrica (ISO 6149) - M22 x 1,5

W = Bocas rosca SAE - 1"1/16-12 UNF-2B

Opzioni del coperchio posteriore

Con valvola di sicurezza proporzionale (drenaggio esterno & unidirezionale solo)*.

A = Flangia SAE 4 viti J518 - Filettatura met. - 210 bar max

B = Flangia SAE 4 viti J518 - Filettatura met. - 140 bar max

C = Flangia SAE 4 viti J518 - Filettatura met. - 70 bar max

Opzioni del coperchio posteriore : Tutti i motori unidirezionali hanno una valvola di ritenzione interna inclusa.

Tapa trasera (opciones)

Con válvula proporcional (drenaje externo & solo uni-direccional)*.

A = 4 tornillos brida SAE J518 - Rosca Metrica - 210 bar max

B = 4 tornillos brida SAE J518 - Rosca Metrica - 140 bar max

C = 4 tornillos brida SAE J518 - Rosca Metrica - 70 bar max

Tapa trasera (opciones) : todos los motores unidireccionales tienen una válvula de retención interna incluida.

Opzioni del Drenaggio M5AF

2 = Filettatura SAE 9/16"

3 = Filettatura Metrica M12 x 1,5

Opzioni del Drenaggio M5AF1

X = Senza connessione di drenaggio

Drenaje M5AF

2 = Drenaje SAE 9/16"

3 = Drenaje metrico M12 x 1,5

Drenaje M5AF1

X = sin conexión de drenaje

Modifiche

* Per altre opzioni del coperchio posteriore, prego contattare DENISON Hydraulics

Modificaciones

* Para otras opciones de tapa trasera, DENISON Hydraulics